

# グリーストラップって何？

## contents

- グリーストラップとは？
- グリーストラップの役割としくみ
- グリーストラップの維持管理方法

---

# グリーストラップとは？

---

飲食店や食品作業所などの厨房(床下など)に設置してあります。原則として設置が義務づけられています。

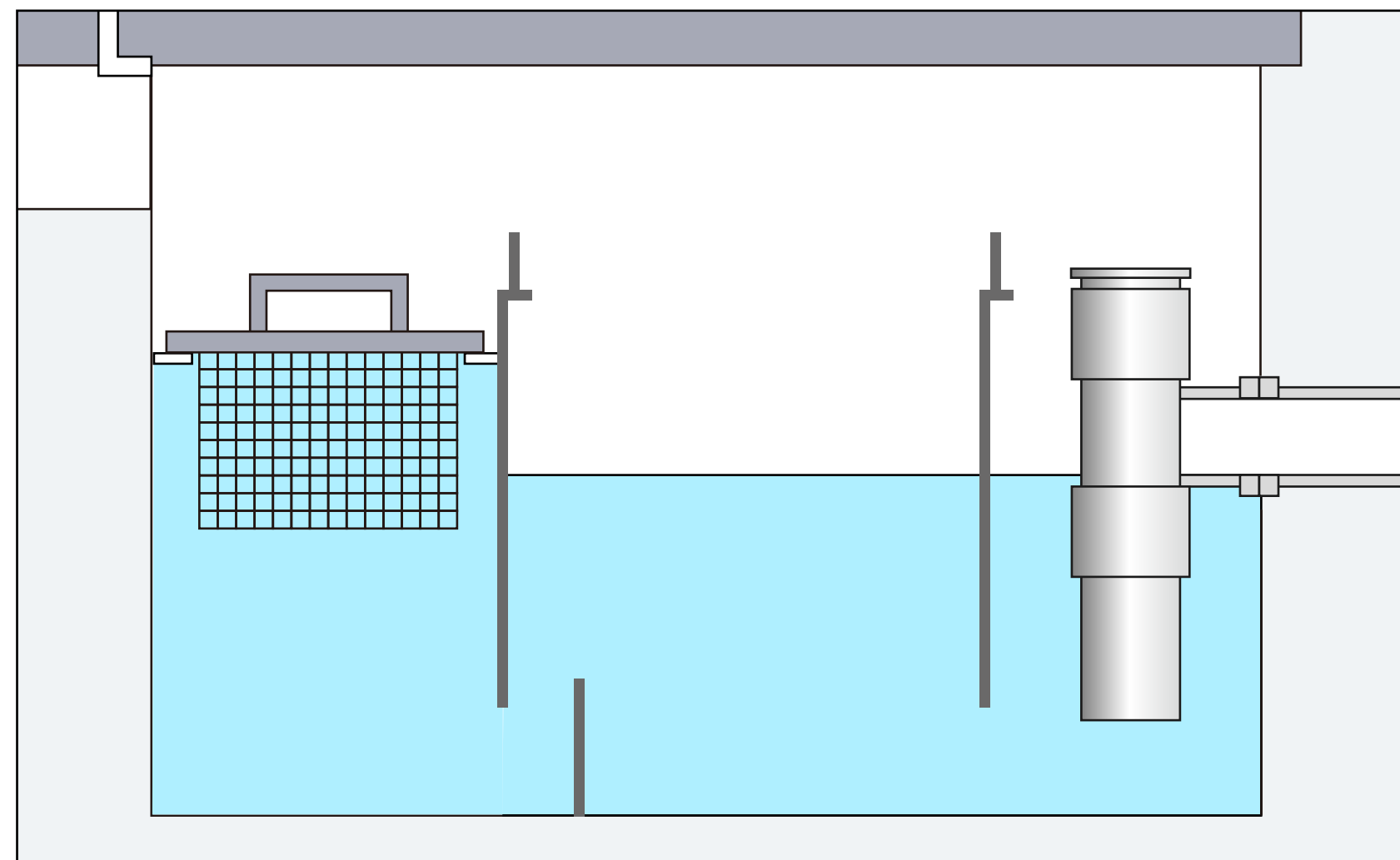

# グリーストラップの役割としくみ

グリーストラップは厨房排水のゴミと油を取り除き、下水道負荷を軽減させるための物です。

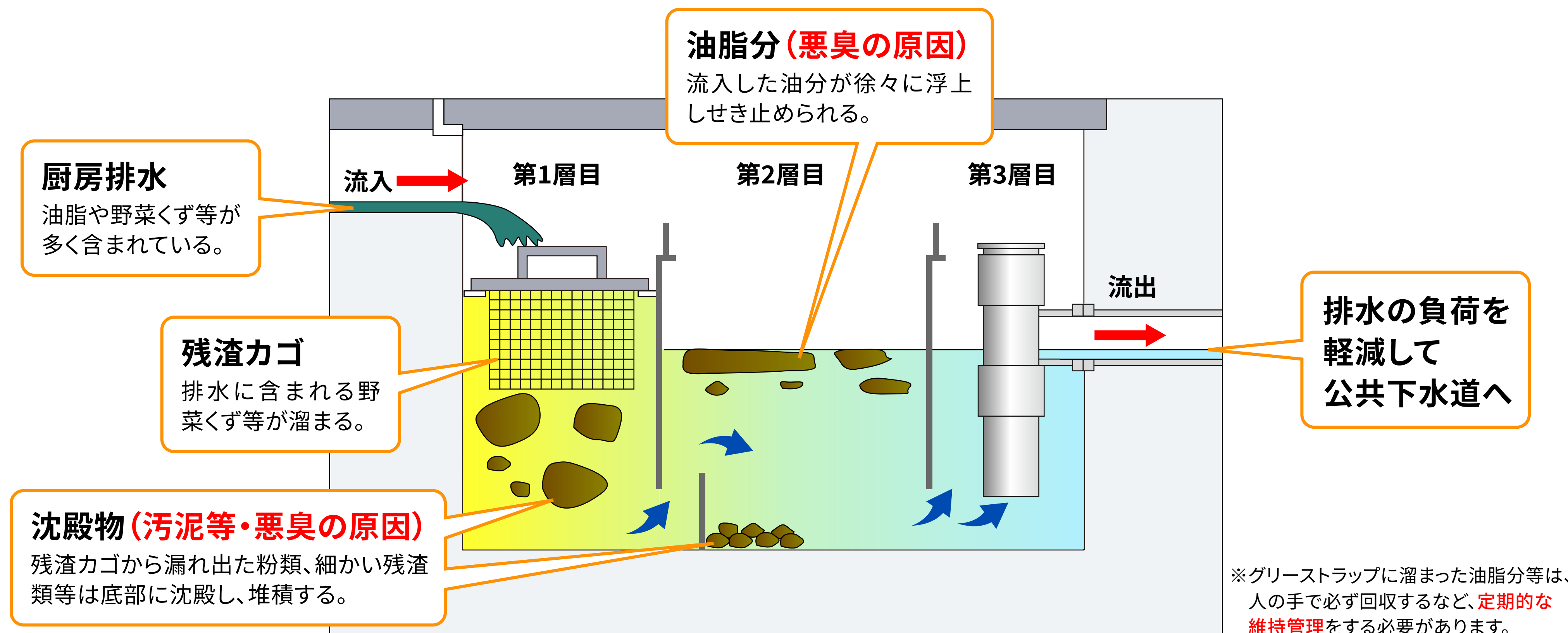

# グリーストラップの維持管理方法

グリーストラップの機能を十分に発揮させるために、各区市町村の下水道局等は下図のように清掃をするよう推奨・指導しています。

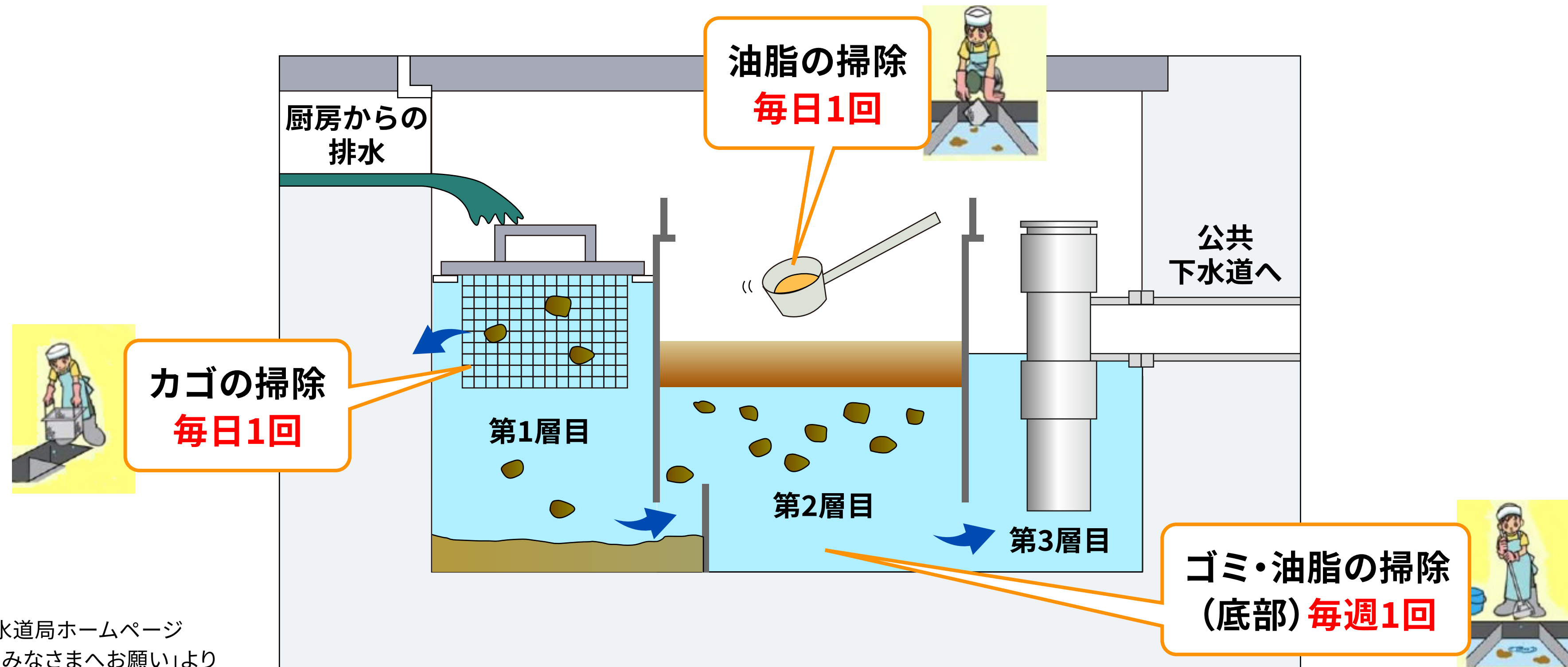

※東京都下水道局ホームページ  
「飲食店のみなさまへお願い」より